

BADEBUKSE FOR INKONTINENTE, MÅLE- OG BESTILLINGSSKJEMA

Opplysninger om bestiller

Forhandler, institusjon
eller hjelpemiddsentral:

Telefon:

Adresse:

Opplysninger om formidler

Navn/stilling:

Utfylt dato:

Arbeidssted:

Telefon:

Opplysninger om bruker

Navn:

Fødselsdato:

Adresse:

Telefon:

Måltaking

Ta nøyaktige mål! Alle mål skal tas direkte på kroppen, ikke utenpå klær. Se skisse

① Livvidde. Ta mål når bruker står	<input type="text"/>	cm
② Setehøyde venstre side. Ta mål fra midje til seteflate når bruker sitter <i>NB! mål ikke på skrå!</i>	<input type="text"/>	cm
③ Setehøyde høyre side. Ta mål fra midje til seteflate når bruker sitter <i>NB! mål ikke på skrå!</i>	<input type="text"/>	cm
④ Lårvidde venstre. Ta mål øverst på låret når bruker står	<input type="text"/>	cm
⑤ Lårvidde høyre. Ta mål øverst på låret når bruker står	<input type="text"/>	cm
⑥ Setevidde. Ta mål rundt bredeste del av baken når bruker står	<input type="text"/>	cm

Buksen har 5 cm elastikk i midje og lår, dette blir lagt til oppgitte mål av leverandør.

Bleievidde blir også lagt til oppgitte mål.

Leveringstid ca 3-4 uker. NB! Badebukse produsert etter mål, tas ikke i retur!

Skisse

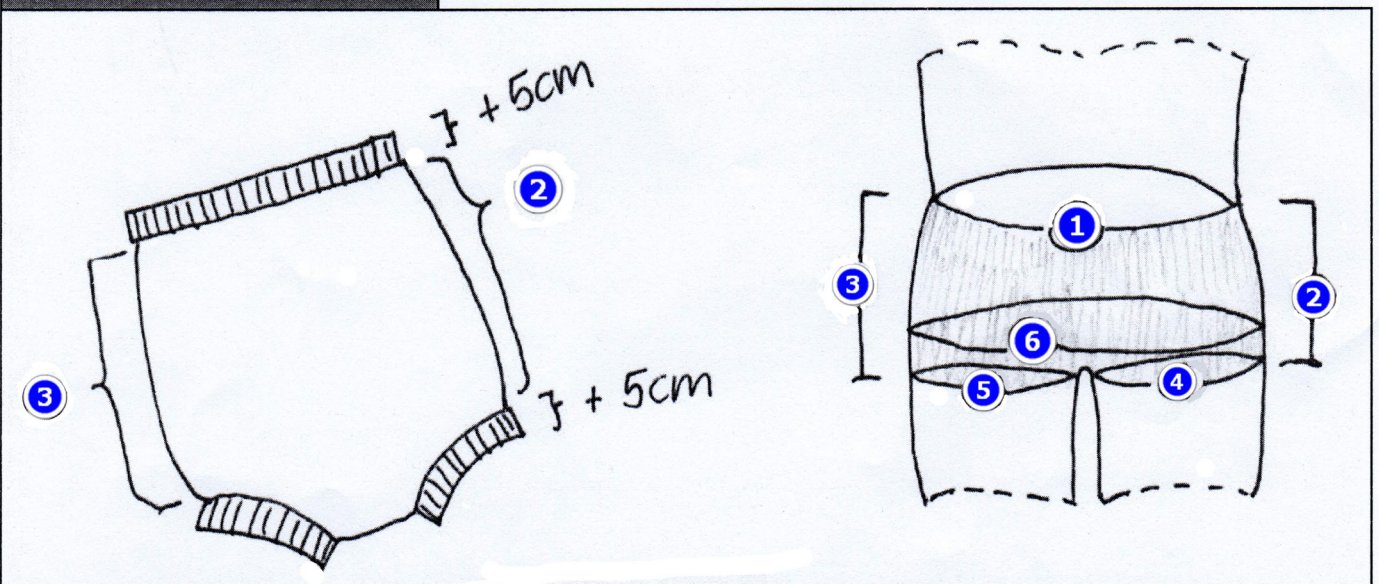

Badebukse for inkontinente

Slik tar du korrekte mål

Men husk at alle mål skal tas direkte på kroppen, *ikke utenpå klær*

- ① **Livvidde**
Ta mål når brukeren **står**



- ② ③ **Setehøyde**
Ta mål fra midje til seteflate
når brukeren **sitter**

*Husk å måle både høyre
og venstre side!*



- ④ ⑤ **Lårvidde**
Ta mål øverst på låret
når brukeren **står**

*Husk å måle både høyre
og venstre lår*

NB Ikke mål på skrå!



- ⑥ **Setevidde**
Ta mål rundt bredeste del
av baken når brukeren **står**

